

Пере. примен.

Справ. №

Име. № подл. Подл. и дата. Взам. ине. № дубл. Подп. и дата.

Схема приямка под уравнительную платформу встроенного типа при использовании с автомобилями без встроенного лифта

Схема приямка под уравнительную платформу встроенного типа при использовании автомобилей, имеющих встроенный лифт



Схема пандуса для платформы уравнительной механической "минидок" встроенного типа

Схема приямка под уравнительную платформу подвешенного типа

Схема приямка под уравнительные платформы консольного типа

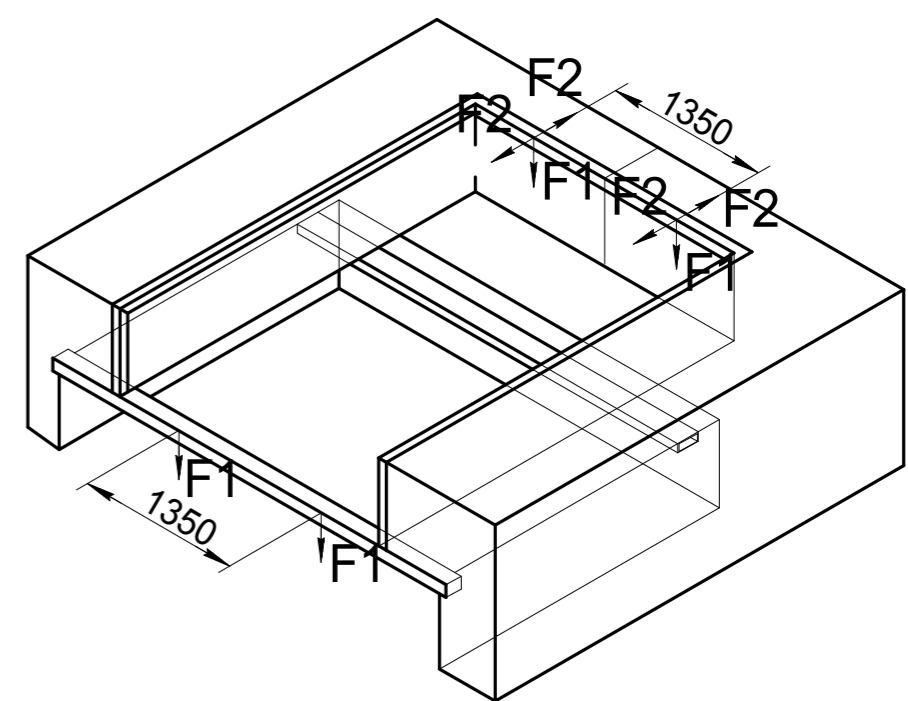
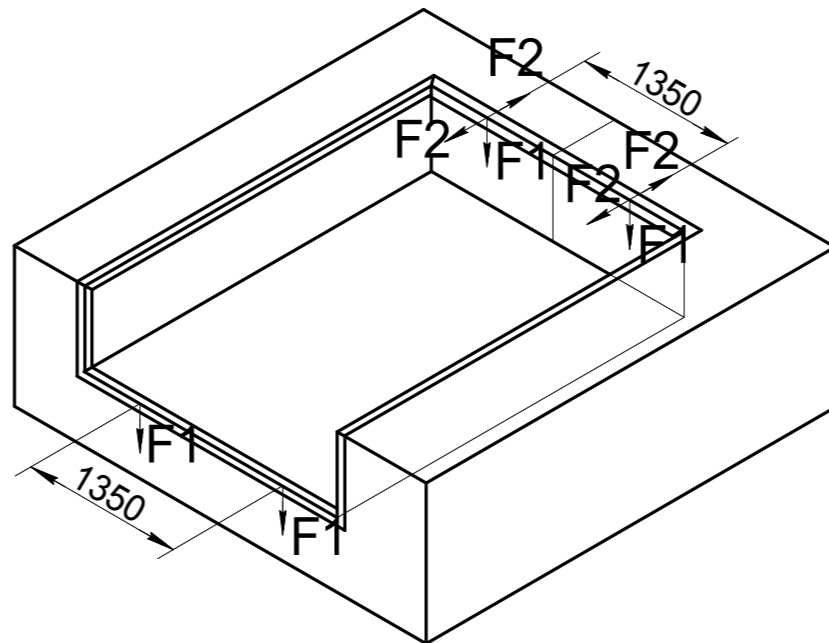
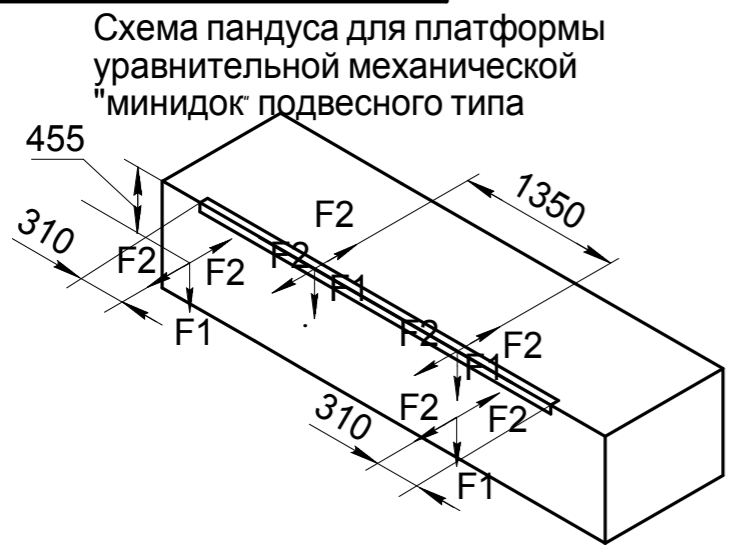
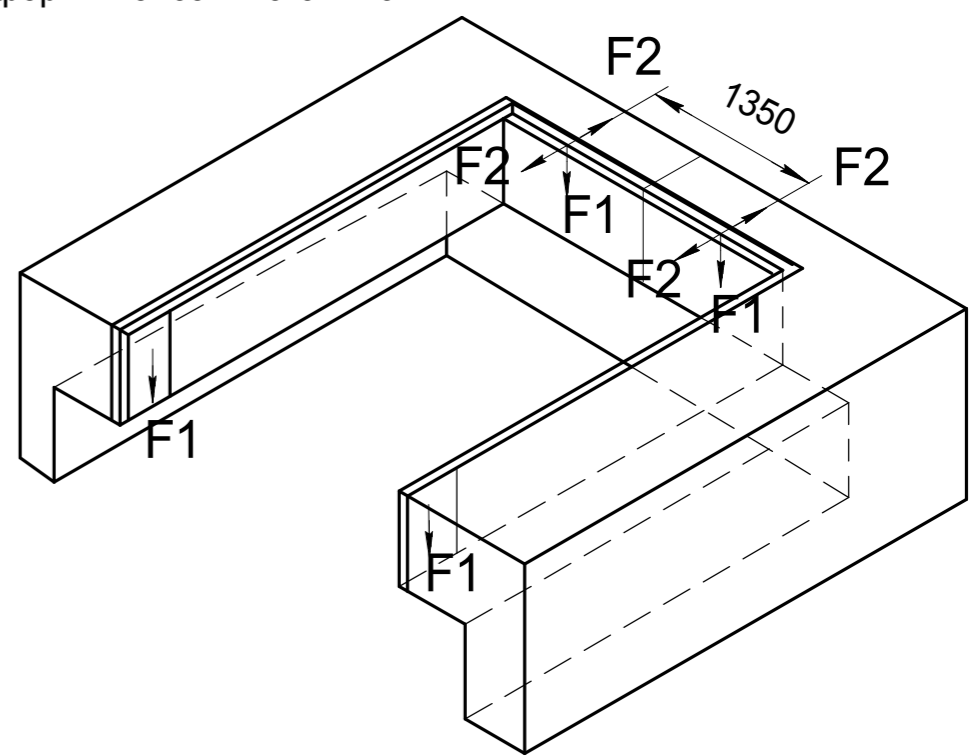
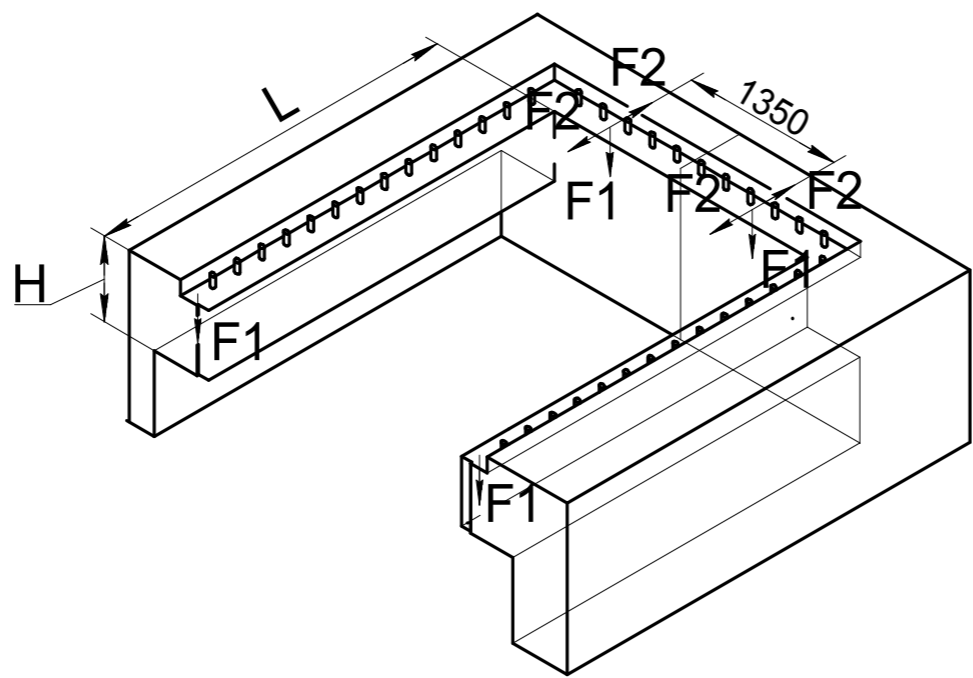
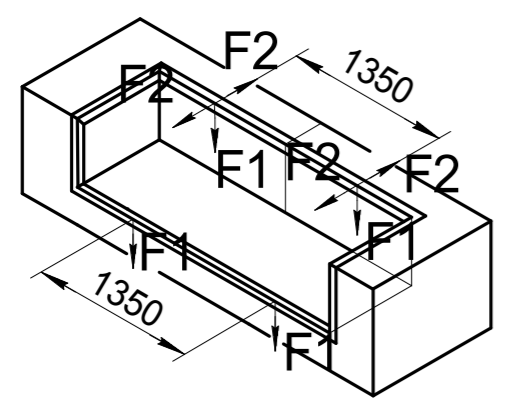

L-длина уравнительной платформы,  
W-ширина уравнительной платформы,  
H-высота уравнительной платформы.

Сила нагрузки в принятых областях (кН) скорость макс. 10 км/ч		
	F1	F2
Для уравнительной платформы грузоподъемностью 6 т.	18	15
Для уравнительной платформы грузоподъемностью 10 т.	28	25

Изм.	Лист	№ докум.	Подп.	Дата	Схема распределения нагрузок на приямки под уравнительные платформы	Лит.	Масса	Масшт.
Разраб.								
Пров.								
Т.контр.								
И.контр.						Лист	Листов	1
Утв.								